

**Copenhagen Business School, Solbjerg Plads 3, 2000 Frederiksberg**

Stuen  
Ground floor

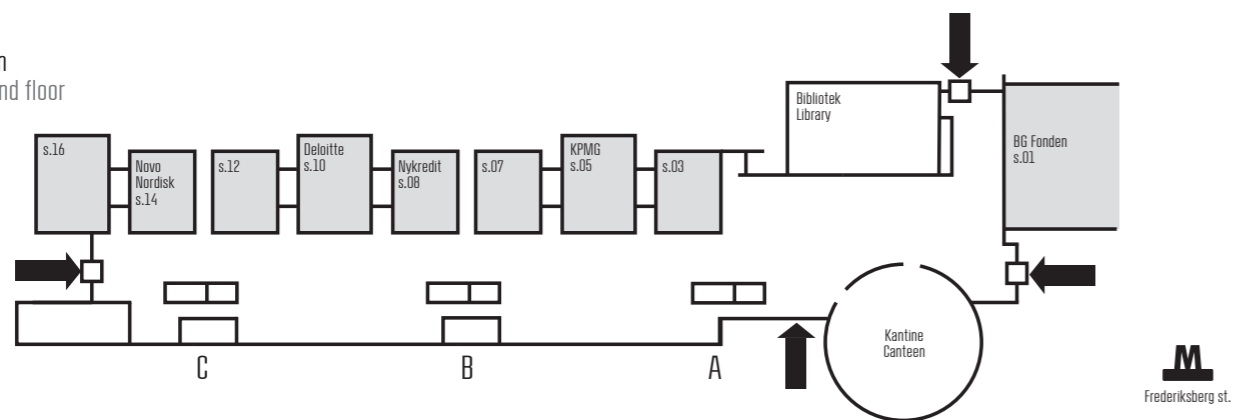

2. sal  
Second floor

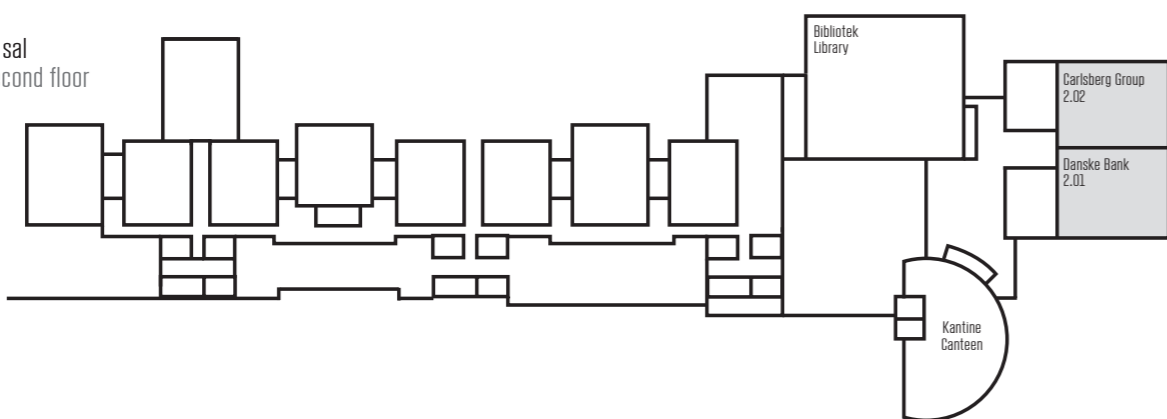

**Generelle oplæg**

Oplæg om generelle emner, der er relevante for alle eller en del af uddannelserne.

**Presentation in English**

Presentation about general topics that are relevant to all or a number of programmes.

**Uddannelsesintroduktioner**

En studievejleder fortæller om uddannelsens indhold, opbygning, arbejdsformer og studiemiljø.

**Programme introductions in English**

A student guidance counsellor explains the programme's content, structure, work methods and study environment.

**Forelæsninger**

En underviser giver en smagsprøve på den type af temaer, som man særligt arbejder med på uddannelsen.

**Lectures in English**

A lecturer introduces some of the typical topics they work with in the programme.

# ÅBENT HUS FOR BACHELOR UDDAN- NELSER 2013

OPEN DAY PROGRAMME FOR CBS BACHELOR PROGRAMMES 2013

Torsdag d. 7. februar 2013, kl. 11:00-16:30 / Thursday 7 February 2013, 11:00-16:30

## Generelle oplæg

## Uddannelses-introduktioner og forelæsnings

## Presentation in English

## Programme introductions and lectures in English

	11:00-11:30	11:45-12:15	12:30-13:05	13:20-13:55	14:15-14:45	14:55-15:30	15:40-16:15
Introduktion til CBS	BG Fonden Aud. S.01						
Introduktion til CBS	Danske Bank Aud. 2.01			Novo Nordisk Aud. S.14			
Introduktion til CBS	Carlsberg Group Aud. 2.02						
Overblik over de erhvervsøkonomiske uddannelser		BG Fonden Aud. S.01			Deloitte Aud. S.10		
Optagelse på CBS. Ansøgning, kvote 1 og 2, standby m.m.		Danske Bank Aud. 2.01			Danske Bank Aud. 2.01		
Overblik over uddannelser med kommunikation, sprog og kultur		Carlsberg Group Aud. 2.02			S.16		
Udvekslingsmuligheder og studiemiljø på CBS		S.16			Carlsberg Group Aud. 2.02		
Godt at vide om at læse en uddannelse på engelsk		KPMG Aud. S.05			KPMG Aud. S.05		
HA – almen erhvervsøkonomi			INTRODUKTION BG Fonden Aud. S.01	FORELÆSNING BG Fonden Aud. S.01		INTRODUKTION Carlsberg Group Aud. 2.02	FORELÆSNING Carlsberg Group Aud. 2.02
HA i erhvervsøkonomi og projektledelse			INTRODUKTION S.03	FORELÆSNING S.03			
HA(jur.) – erhvervsøkonomi og erhvervsjura			INTRODUKTION S.16	FORELÆSNING S.16			
HA(psyk.) – erhvervsøkonomi og psykologi						INTRODUKTION Deloitte Aud. S.10	FORELÆSNING Deloitte Aud. S.10
HA(fil.) – erhvervsøkonomi og filosofi						INTRODUKTION S.12	FORELÆSNING S.12
HA(it.) – erhvervsøkonomi og informationsteknologi			INTRODUKTION S.07	FORELÆSNING S.07			
HA(mat.) – erhvervsøkonomi og matematik						INTRODUKTION Nykredit Aud. S.08	FORELÆSNING Nykredit Aud. S.08
HA(kom.) – erhvervsøkonomi og virksomhedskommunikation			INTRODUKTION Danske Bank Aud. 2.01	FORELÆSNING Danske Bank Aud. 2.01			
BA i interkulturel markeds kommunikation / engelsk, fransk, spansk eller tysk						INTRODUKTION BG Fonden Aud. S.01	FORELÆSNING BG Fonden Aud. S.01
BA i europæisk business / engelsk, fransk, spansk eller tysk			INTRODUKTION Carlsberg Group Aud. 2.02	FORELÆSNING Carlsberg Group Aud. 2.02			
BA i engelsk og organisationskommunikation			INTRODUKTION Nykredit Aud. S.08	FORELÆSNING Nykredit Aud. S.08			
Introduction to CBS and the application procedure	Deloitte	Aud. S.10					
BSc in International Business			INTRODUKTION Deloitte Aud. S.10	LECTURE Deloitte Aud. S.10			
BSc in Business Administration and Service Management						INTRODUKTION S.16	LECTURE S.16
BSc in International Business and Politics						INTRODUKTION Danske Bank Aud. 2.01	LECTURE Danske Bank Aud. 2.01
BSc in Business Administration and Sociology			INTRODUKTION KPMG Aud. S.05	LECTURE KPMG Aud. S.05			
BSc in Business, Language and Culture / French, German or Spanish						INTRODUKTION KPMG Aud. S.05	LECTURE KPMG Aud. S.05
Asian Studies Programme / Japanese or Chinese						INTRODUKTION S.07	LECTURE S.07
BA in Information Management			INTRODUKTION S.12	LECTURE S.12			